

ANNEXE A LA NOTICE P-PLUS SUR TOITURE MONTAGE DES PANNEAUX SYSTOVI IMPORT SUR P-PLUS SUR TOITURE

Champ d'application

La présente notice a pour but de modifier la notice du système P-PLUS sur-toiture, référence BN145. Les modifications des instructions de montage permettent de monter un panneau SYSTOVI IMPORT en remplacement d'un panneau OPTYMO PRO.

Seuls quelques détails de la notice BN145 sont modifiés, les montages étant très similaires. Pour savoir quelles parties sont concernées, il faut se reporter aux titres ci-après. Les pages indiquées dans ces derniers correspondent aux pages de la notice initiale.

La pose du module SYSTOVI IMPORT est possible en portrait et paysage.

Dimensions des panneaux

Dimensions SYSXXXDA007/SYSXXXDC007

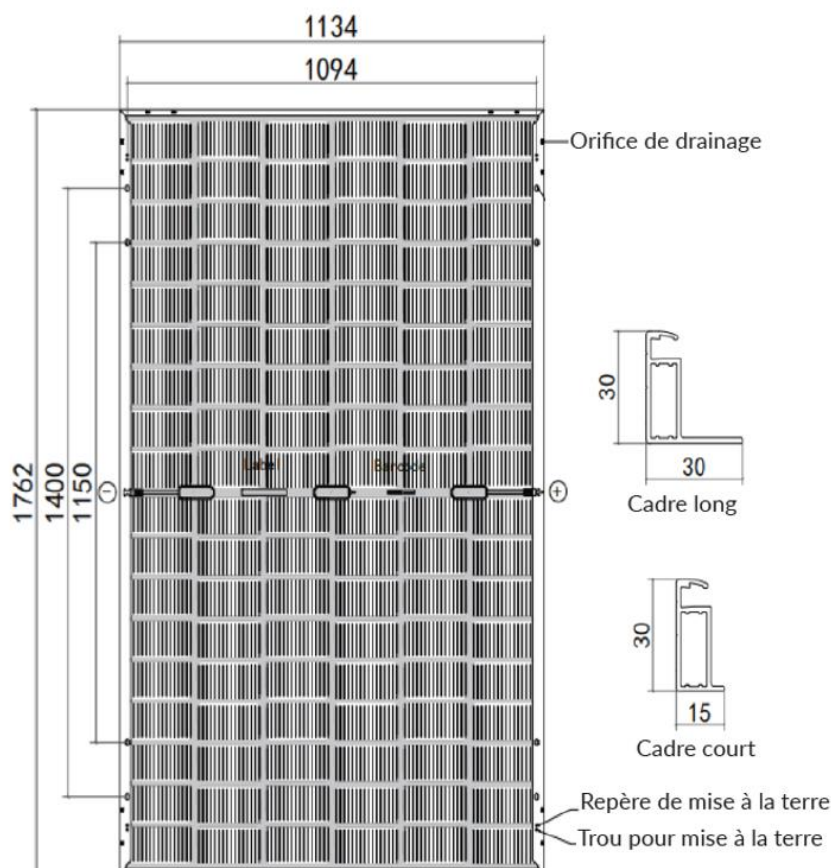

P.6 : Dimensions du champ PV avec SYSXXXDA007

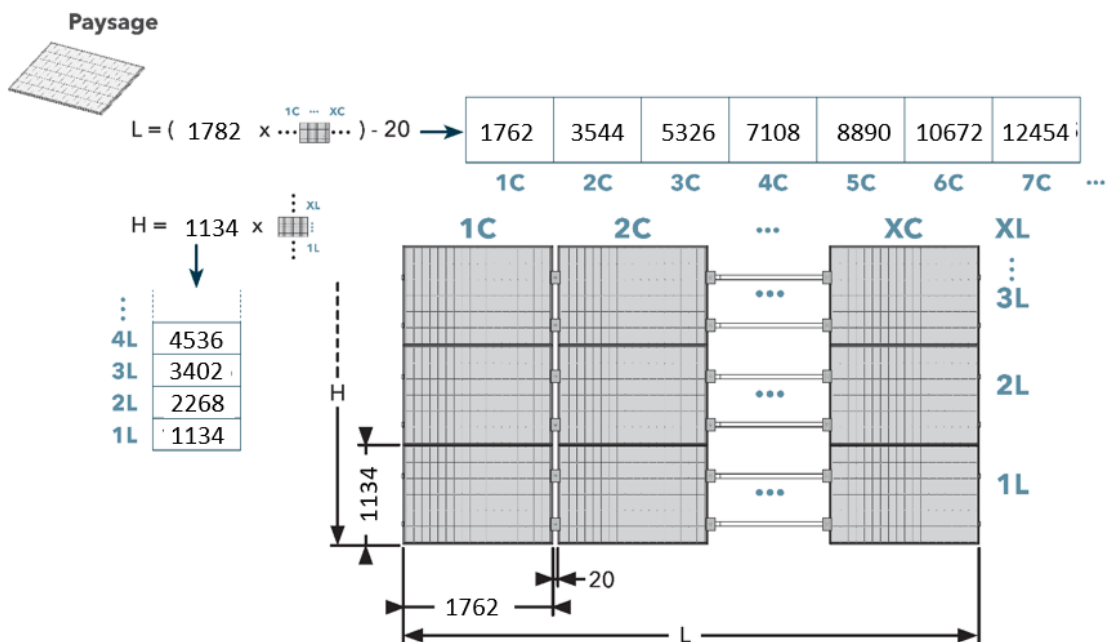
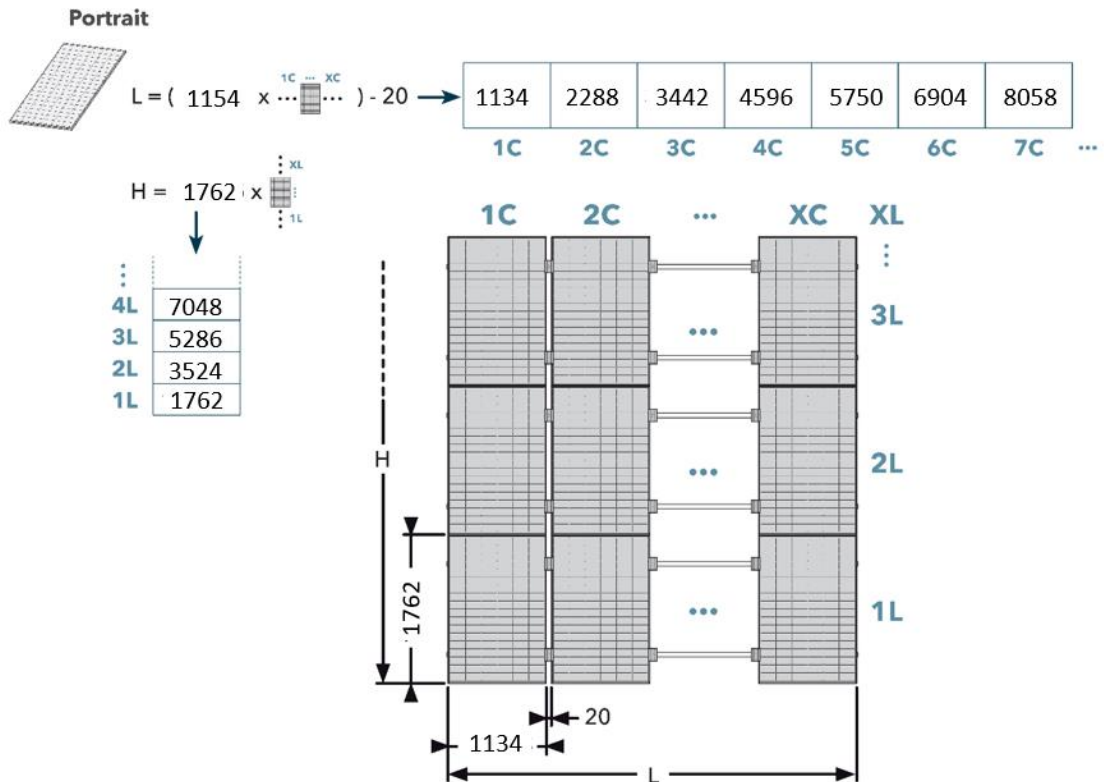

Liste des composants (P.14, 32, 44)

- La bride latérale n°4 (référence QE26) est remplacée par la bride latérale suivante (référence QE31) :
- La bride centrale n°5 (référence QE27) est remplacée par la bride centrale suivante (référence QE36) :
- Avec les panneaux SYSTOVI IMPORT sont uniquement livrés des rails de longueur 1637,2 mm. Une recoupe de rail sera nécessaire en bord de champ afin d'éviter un débord trop important.



3. Préparation des rails (P.24, 36, 48)

Eclissage des rails

L'assemblage des rails doit être fait de manière à ce que les éclissages aux extrémités des lignes de modules soit entre deux crochets (voir exemple ci-dessous).

Exemple : Les éclisses sont affichées en rouge ci-dessous. Les zones à l'extérieur des crochets en bord de champ ne doivent pas contenir d'éclisse.

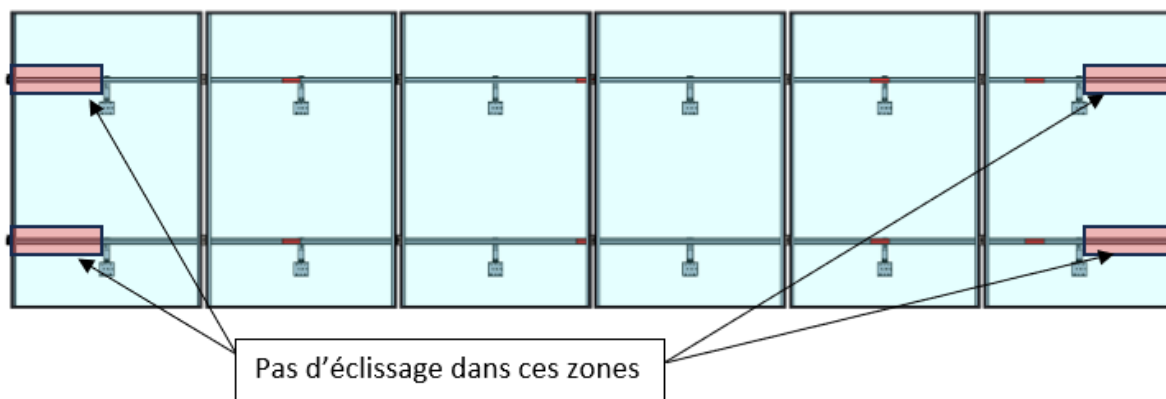

Pose et fixation des bouchons

- 1- Les brides latérales se glissent dans les rails comme la bride centrale.

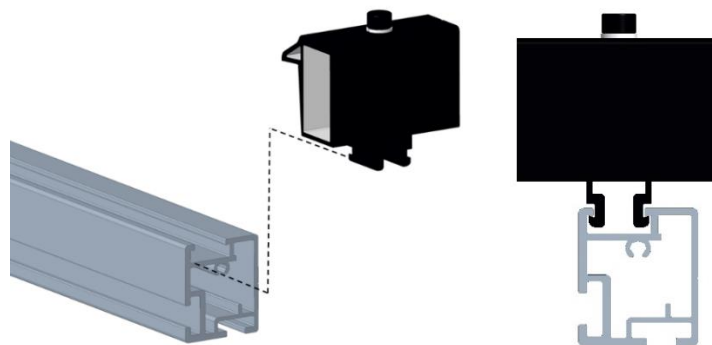

- 2- Veiller à ce que la partie mâle soit complètement dans la rainure. Le rail doit dépasser de 30mm de chaque côté des panneaux pour permettre le montage des brides latérales.

7. Pose et verrouillage des panneaux (P.29, 41, 53)

- 1- Poser le premier panneau de la ligne inférieure sur les rails et verrouiller les brides latérales de gauche. Utiliser le même outil que pour fixer les brides centrales.
- 2- Monter les autres panneaux comme l'indique la notice.
- 3- Fixer les brides latérales de droite.
- 4- **Recouper le morceau de rail** en surplus à droite de la bride

